



EQUESTER
PRO

TIPURI DE OBSTACOLE

GHID TEHNIC PENTRU CĂLĂREȚI



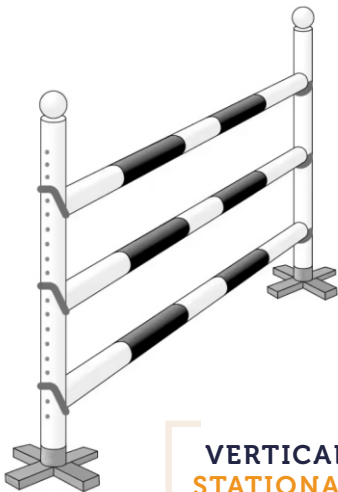

**VERTICAL/
STAȚIONATĂ**



UN OBSTACOL DREPT,
FĂRĂ ADÂNCIME VIZUALĂ,
CARE NECESITĂ UN SALT PRECIS.

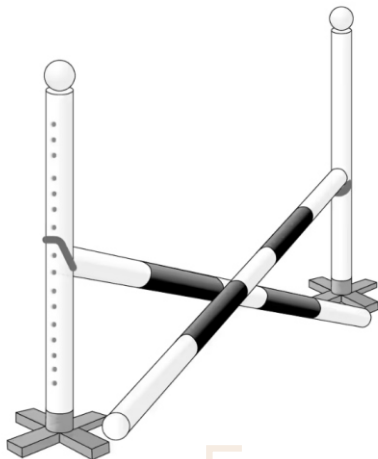

CROSSRAIL/
X

UN OBSTACOL DE ANTRENAMENT
FORMAT DIN DOUĂ BARE ÎNCRUCIȘATE,
UTILIZAT PENTRU EXERSAREA TEHNICII.



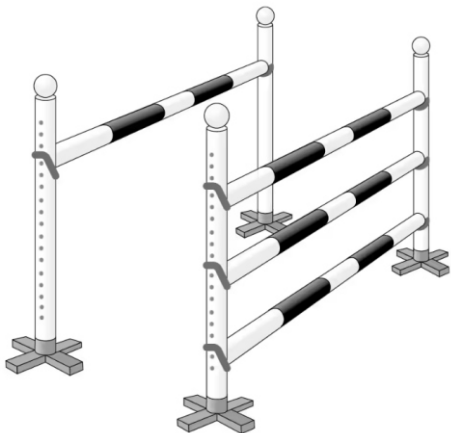

PARALLEL OXER/ OXER CARRÉ

UN OXER CU BARELE
DE ACEEAȘI ÎNĂLȚIME, CARE SOLICITĂ
O SĂRITURĂ LARGĂ ȘI ECHILIBRATĂ.



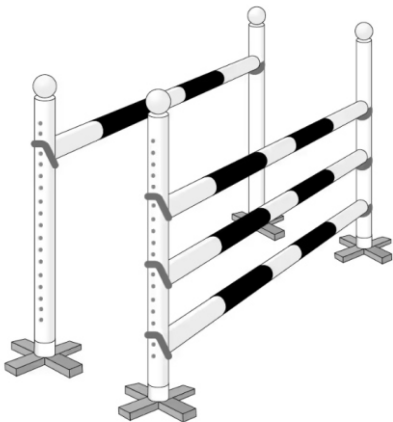

**ASCENDING OXER/
OXER DUBLĂ BARĂ**



UN OXER ÎN CARE BARA DIN SPATE
ESTE MAI ÎNALTĂ,
ÎNCURAJÂND EXTENSIA ÎN AER.

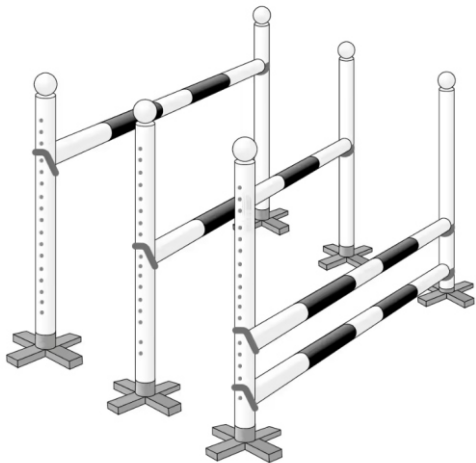

**TRIPLE BAR/
TRIPLĂ**

UN OBSTACOL CU TREI BARE PROGRESIVE,
CARE TESTEAZĂ ANGAJAREA CALULUI
PENTRU O SĂRITURĂ AMPLĂ.



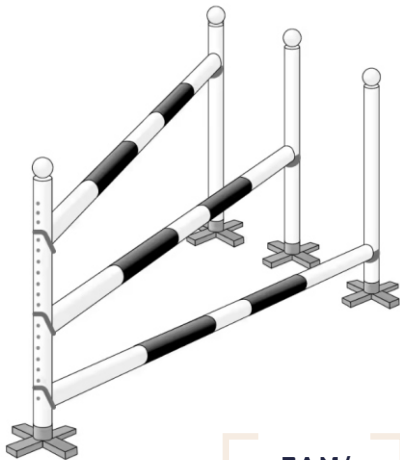

**FAN/
EVANTAI**

UN OBSTACOL ÎN FORMĂ DE EVANTAI,
CU BARE DISPUSE ÎN UNGHIURI DIFERITE,
CEEA CE POATE DERUTA VIZUAL CALUL.



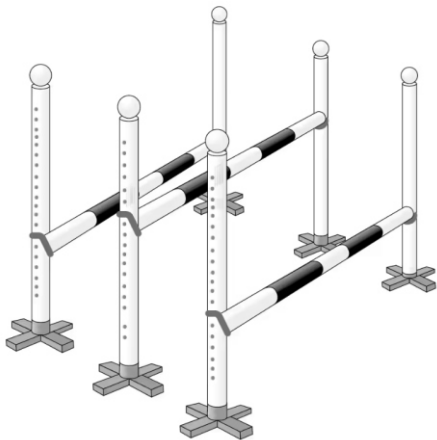

HOGSBACK/ OXER ÎN TREPTE

UN TIP DE OXER CU BARA DIN MIJLOC
MAI ÎNALTĂ, CARE NECESITĂ
UN SALT BINE CONTROLAT.



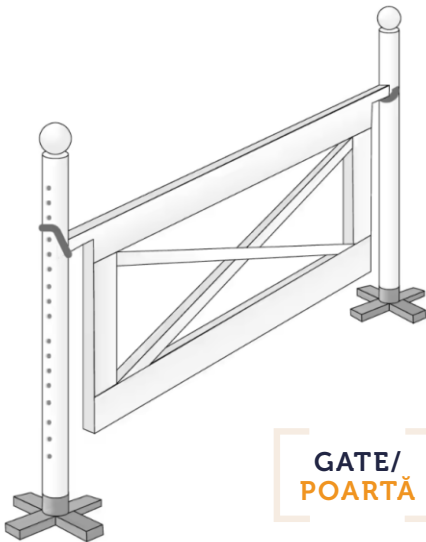

**GATE/
POARTĂ**



UN OBSTACOL SOLID, COMPUS
DINTR-O POARTĂ SUSȚINUTĂ DE
DOUĂ STANDURI LATERALE.

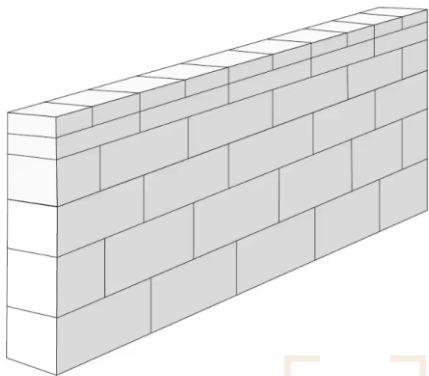

**WALL/
ZID**



UN OBSTACOL CARE IMITĂ UN ZID
DE CĂRĂMIDĂ, FIIND IMPUNĂTOR
ȘI PROVOCATOR PENTRU CAI.

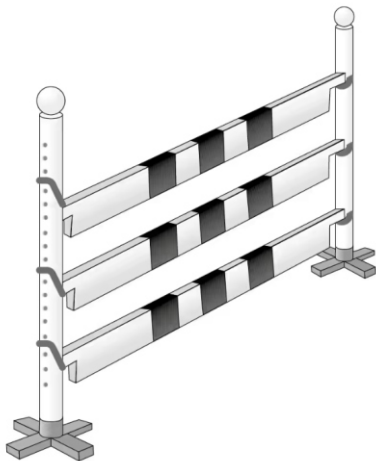

**PLANK/
OBSTACOL CU SCÂNDURI**

UN OBSTACOL VERTICAL CU PLĂCI PLATE,
MAI INSTABILE DECÂT BARELE ROTUNDE,
CĂZÂND UȘOR LA ATINGERE.



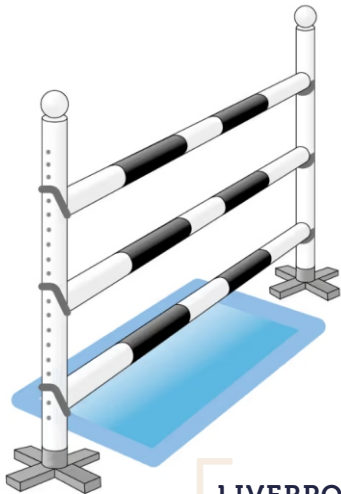

**LIVERPOOL/
ŞANŢ**



UN OBSTACOL CARE INCLUDE
O TAVĂ CU APĂ PLASATĂ SUB
UN VERTICAL SAU UN OXER.

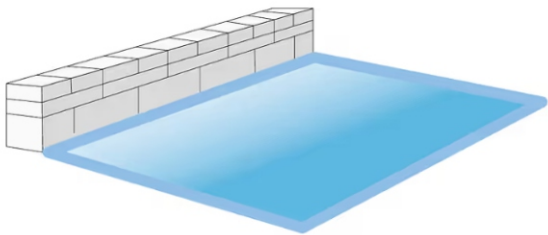

**OPEN WATER/
RIVIERĂ**



UN OBSTACOL LAT CARE INCLUDE
UN ȘANȚ CU APĂ ÎN SPATELE UNUI VERTICAL,
UNEI PORȚI JOASE SAU UNUI GARD VIU.

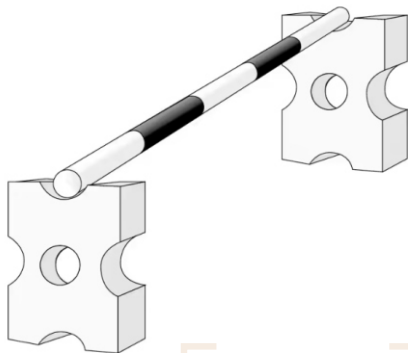

**CAVALETTI/
CAVALETE**



BARE JOASE PE SUPORTURI,
UTILIZATE PENTRU ANTRENAMENTE
ȘI ÎMBUNĂȚĂȚIREA TEHNICII DE SĂRITURĂ.

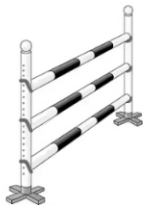

**DOUBLE COMBINATION/
COMBINAȚIE DE DOUĂ
OBSTACOLE**



DOUĂ OBSTACOLE PLASATE LA DISTANȚĂ REDUSĂ UNUL DE CELĂLALT, CONSIDERATE UN SINGUR ELEMENT ÎN PARCURS.



**TRIPLE COMBINATION/
COMBINAȚIE DE TREI
OBSTACOLE**



TREI OBSTACOLE CONSECUTIVE,
UNUL DINTRE CELE MAI SOLICITANTE
ELEMENTE DIN CONCURSURILE DE SĂRITURI.



EQUESTER
PRO



ȚI-A FOST UTIL?

DACĂ DA, DISTRIBUIE-L ȘI ALTOR
PASIONAȚI DE ECHITAȚIE!